

Le Chargeur articulé  
à la pointe de l'exigence

# JOB-MANN® 100-30

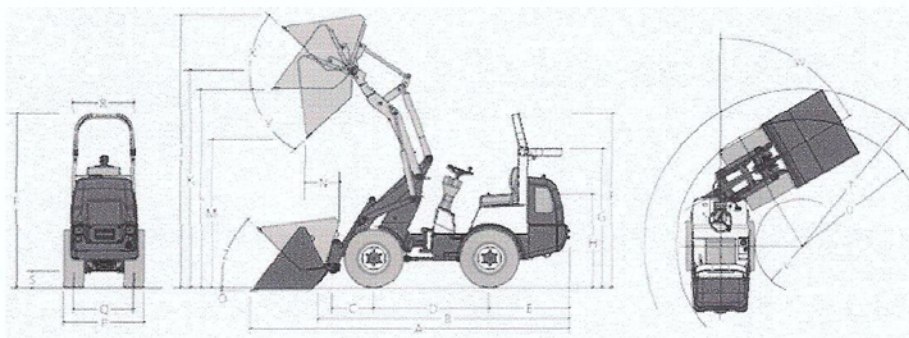

## CAPACITES

Charge de basculement	798
Charge de basculement, chargeur braqué	498
Charge de basculement, avec palettes	527
Charge de basculement, braqué avec palettes	306
Poids brut - kg	1360

## MOTORISATION ET PNEUMATIQUES

Moteur	Diesel
Marque	Perkins
Puissance KW (CV)	19.7 (27)
Cylindrée cm <sup>3</sup>	1131
Nombre de cylindres	3
Refroidissement	Eau
Direction hydraulique pendulaire	Articulée
Pneumatiques standard	27x 8.50-15 EM
Vitesse km/h	0-15

## CONTENANCES PRESSION ET DEBIT

Réservoir hydraulique - litres	26.5
Débit bras de levage - l/min	33
Pression bras de levage - bar	190
Débit transmission hydrostatique - l/min	70
Pression transmission hydrostatique - bar	350
Réservoir carburant - litres	21

## EQUIPEMENTS DE SERIE

Monolevier avec commande av/ar électrique sur joystick  
Position flottante, sur descente et cavage,  
Verrouillage hydraulique des outils,  
Parallélogramme automatique  
3ème fonction hydraulique,  
Radiateur d'huile hydraulique avec ventilateur électrique  
Transmission hydrostatique par 2 ponts et 2  
moteurs hydrauliques  
Jantes réversibles - Phares de travail av/ar  
Pédale d'approche lente  
Arceau repliable homologué R.O.P.S  
Siège confort avec ceinture - Chargeur homologué CE

## DIMENSIONS

A	Longueur totale avec godet	3489
B	Longueur totale sans outil	2685
C	Porte à faux avant	496
D	Empattement	1345
E	Porte à faux arrière	774
F	Hauteur avec arceau relevé	2254
G	Hauteur avec arceau replié	1795
H	Hauteur du siège	1132
J	Hauteur de travail total	3447
K	Hauteur axe de rotation	2724
L	Hauteur sous outil	2526
M	Hauteur max de déversement	2055
N	Distance roue benne	503
O	Profondeur	8
P	Largeur totale	850
Q	Largeur essieu	682
R	Largeur de l'arceau	605
S	Garde au sol	191
T	Rayon extérieur maximum	1989
U	Rayon extérieur roue	1469
V	Rayon intérieur	559
W	Angle d'articulation	68°
X	Cavage max. en haut	52°
Y	Déversement max. en haut	39°
Z	Cavage max en bas	50°

**Distributeur:**

**Les Ecuries de Nandy**

**Pavillon royal**

**77176 NANDY**

**A.Schotsmans: 06 07 42 85 73**

**CH.Schotsmans: 06 84 57 90 20**

**Mail: lesecuriesdenandy@hotmail.fr**